

Rücknahmeprotokoll

Leasingnehmer / Leasingfahrzeug

<u>Vertragsnummer:</u>	<u>Erstzulassung:</u>
<u>Leasingnehmer / Kunde:</u>	<u>km-Stand:</u>
<u>Nutzer / Bevollmächtigter:</u>	<u>Rücknehmender Partner:</u>
<u>Telefon:</u>	<u>Abholort, PLZ:</u>
<u>Rückgabefahrzeug:</u>	<u>Abholdatum, Zeit:</u>
<u>Amtl. Kennzeichen:</u>	<u>Rückgabeort, PLZ:</u>
<u>Fahrgestell-Nr.:</u>	<u>Rückgabedatum, Zeit:</u>
<u>Erschwerte Übernahme durch:</u> <input type="checkbox"/> Dunkelheit <input type="checkbox"/> Verschmutzung <input type="checkbox"/> Schnee / Eis <input type="checkbox"/> Regen <input type="checkbox"/> Sonstiges:	

Liegen erschwerte Übernahmebedingungen vor, ist eine vollständige Dokumentation der Fahrzeugmängel im Rücknahmeprotokoll ggf. nicht möglich. In diesem Fall werden wir Ihnen die Minderwerte gemäß Gutachten in Rechnung stellen.

Einigung über Fahrzeugzustand und Fahrzeugausstattung / Zustandsprüfung innen (Legende: B = Beschädigung, V = Verschmutzung, R = Riss)

<u>Vordersitze:</u>	<u>Innenverkleidung:</u>	<u>Teppichboden:</u>	<u>Kofferraum / Ladefläche:</u>
<u>Rücksitze:</u>	<u>Anzahl Sitze (bei Vans):</u>	<u>Dachhimmel:</u>	<u>Armaturentafel/Mittelkonsole:</u>

Zurückgegebenes Zubehör, Ausstattung

<input type="checkbox"/> Anzahl Schlüssel: _____	<input type="checkbox"/> AlphaFuel Card (Aral)	<input type="checkbox"/> Original-Navigations-DVD / CD	<input type="checkbox"/> Verbandskasten
<input type="checkbox"/> Anzahl Funkschlüssel: _____	<input type="checkbox"/> AlphaFuel Card (Shell)	<input type="checkbox"/> Betriebsanleitung	<input type="checkbox"/> Antenne
<input type="checkbox"/> Anzahl Keyless-Go-Cards: _____	<input type="checkbox"/> Radio	<input type="checkbox"/> Wagenheber	<input type="checkbox"/> Persenning
<input type="checkbox"/> Zulassungsbescheinigung Teil I (Kfz-Schein)	<input type="checkbox"/> Radio-Code-Card-Nr.:	<input type="checkbox"/> Bordwerkzeug	<input type="checkbox"/> Windschott
<input type="checkbox"/> FB-Standheizung	<input type="checkbox"/> Serviceheft Bordbuch	<input type="checkbox"/> Warndreieck	<input type="checkbox"/> Windschotthülle
<input type="checkbox"/> Alphabet Service Card	<input type="checkbox"/> Zigarettenanzünder	<input type="checkbox"/> Letzte HU- / AU-Bescheinigung gültig bis: _____	<input type="checkbox"/> Anhängerkupplung
	<input type="checkbox"/> Telefon, Marke / Typ: _____		<input type="checkbox"/> Sonstiges: _____

Reifen/Felgen

<u>Montierte Reifen:</u>	<input type="checkbox"/> Sommerreifen	<input type="checkbox"/> Winterreifen	<input type="checkbox"/> Alufelgen
<u>Zustand:</u>	<input type="checkbox"/> Reserverad	<input type="checkbox"/> Stahlfelgen	
	v. links: _____ mm	v. rechts: _____ mm	
	h. links: _____ mm	h. rechts: _____ mm	
<u>Mit abgegebene Reifen:</u>	<input type="checkbox"/> Sommerreifen	<input type="checkbox"/> Winterreifen	<input type="checkbox"/> Alufelgen
<u>Zustand:</u>	<input type="checkbox"/> Reserverad	<input type="checkbox"/> Stahlfelgen	
	v. links: _____ mm	v. rechts: _____ mm	
	h. links: _____ mm	h. rechts: _____ mm	

Schadenfeststellung (Symbole: R = Riss, D = Delle, F = Fehlteil, K = Kratzer, G = gebrochen, S = Steinschlag)

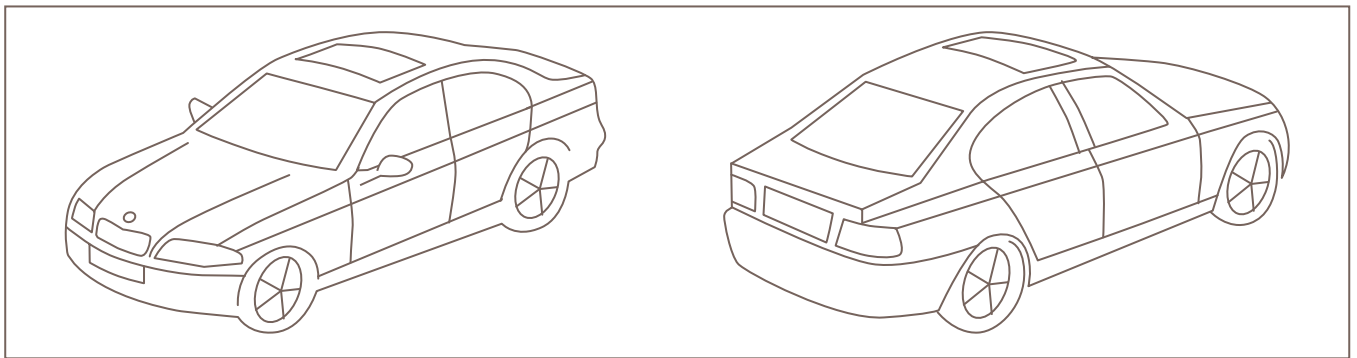

<u>Letzter Kundendienst bei km:</u>	<u>Datum:</u>	
<u>Warnanzeigen aktiv:</u> <input type="checkbox"/> ja	<u>Welche:</u>	
<u>Fahrzeug unfallfrei:</u> <input type="checkbox"/> ja <input type="checkbox"/> nein	<u>Austausch Motor:</u> <input type="checkbox"/> ja <input type="checkbox"/> nein	<u>Motorölstand in Ordnung:</u> <input type="checkbox"/> ja <input type="checkbox"/> nein
<u>Inspektion fällig:</u> <input type="checkbox"/> ja <input type="checkbox"/> nein	<u>Austausch Getriebe:</u> <input type="checkbox"/> ja <input type="checkbox"/> nein	<u>Kühlmittelstand in Ordnung:</u> <input type="checkbox"/> ja <input type="checkbox"/> nein
<u>Technische Mängel:</u> <input type="checkbox"/> ja <input type="checkbox"/> nein	<u>Austausch Tacho:</u> <input type="checkbox"/> ja <input type="checkbox"/> nein	

Dieser vorläufige Zustandsbericht erfasst optische Schäden. Äußerlich nicht erkennbare Mängel, die bei der Fahrzeugrückgabe z. B. aufgrund des verschmutzten äußeren Zustands des Fahrzeugs im Zustandsbericht nicht erfasst wurden, schließen entsprechende Ansprüche an den Leasingnehmer nicht aus. Die Feststellung der Schadenhöhe sowie die Endabrechnung zwischen dem Leasingnehmer und dem Leasinggeber erfolgt unter Einbeziehung dieses Zustandsberichts auf der Grundlage der AGB des Leasinggebers.

Bemerkung:

<u>Ort, Datum</u>	<u>Nutzer / Bevollmächtigter / Leasingnehmer (Unterschrift)</u>	<u>Händler / Rücknehmender Partner (Unterschrift / Stempel)</u>
	Mit dieser Unterschrift bestätigt der Leasingnehmer bzw. dessen Bevollmächtigter (Nutzer, Fuhrparkleiter etc.) den gemeinsam festgestellten Fahrzeugzustand.	